

蝶番の左右調整

建て付けの調整は手動式プラスドライバーを用いて行います。

お願い 電動ドライバーは絶対に使用しないでください。

< 3次元調整蝶番の場合 >

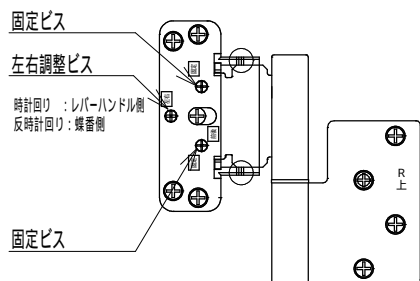

枠側蝶番(上、下)の各固定ビスを2本とも緩めます。

左右調整ビスを回して、扉を開閉し、扉の納まりを確認します。
調整可能範囲は戸先側へ3mm、戸尻側へ2mmです。

固定ビスを締め込みます。

S983Ie2204nkEP 第1版

< ピボット蝶番の場合 >

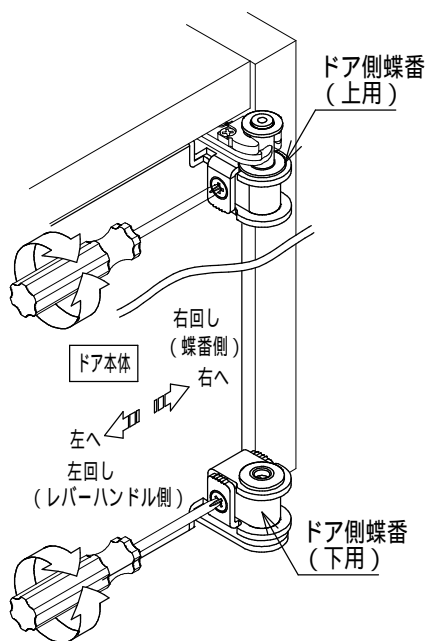

ドア側蝶番の左右調整ビスで調整します。

右回し：ドア本体が蝶番側へ移動
左回し：ドア本体がレバーハンドル側へ移動

調整範囲(出荷基準位置から)

右(蝶番側)へ：2mm

左(レバーハンドル側)へ：2mm

S861Ie1906nkEP 第5版