

スライド蝶番の調整方法

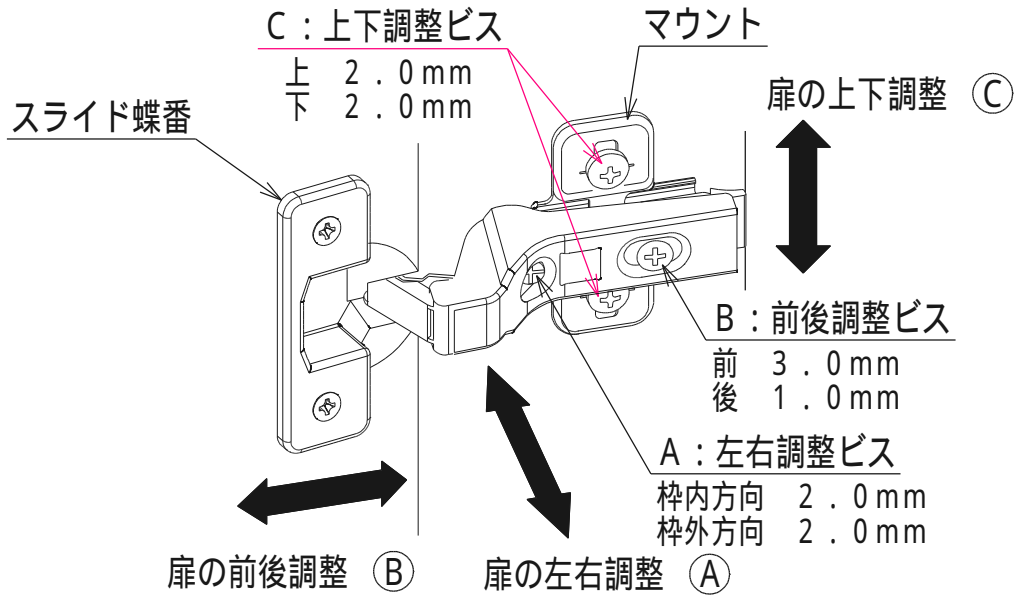

扉の左右調整

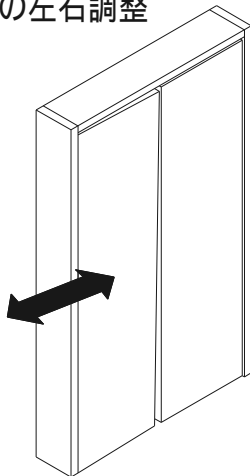

調整ビス (A) を回すことで調整できます。

扉の前後調整

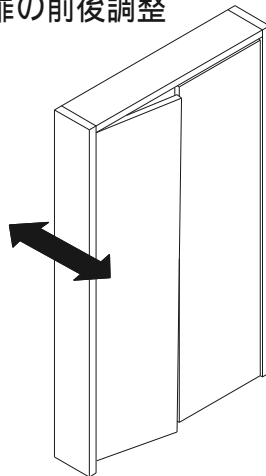

調整ビス (B) を緩めることで調整できます。

調整後はビスをしっかり締め直してください。

扉の上下調整

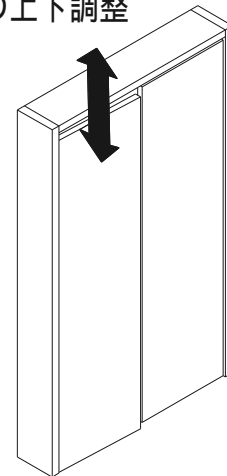

調整ビス (C) を緩めることで調整できます。

調整後はビスをしっかり締め直してください。



禁止

(A)(B)(C) 以外のビスを緩めたり、締め直したりしないでください。

緩めたり、締め直したりすると、ビスの保持力がなくなり、扉が落下してケガをする恐れがあります。



強制

(B)(C)のビスを緩めて、扉の前後・上下調整をしたときは、必ずビスを締め直してください。

ビスが緩んだままにすると、扉がガタついたり、扉が落下してケガをする恐れがあります。

ファインモーション機構付き蝶番の場合、
 ファインモーションを外してから扉の調整を行ってください。
 取り外し方は、『ファインモーション機構部の取り外し・取り付けについて』
 をご参照ください。