

## フラップ扉の調整

扉に段違いが生じたら下図の要領で調整してください。

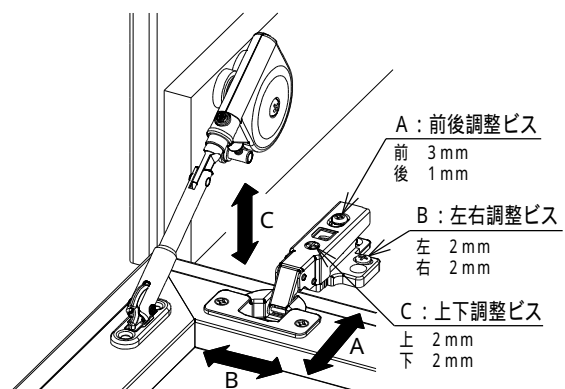

扉を開いたときにアームがまっすぐになるように調整してください。

