

引き出し扉の上下・左右調整

引き出し扉連結用ボルトを緩め、引き出し扉の上下、左右を調整し、引き出し扉連結用ボルトを締めなおし、キャップを取り付けてください。

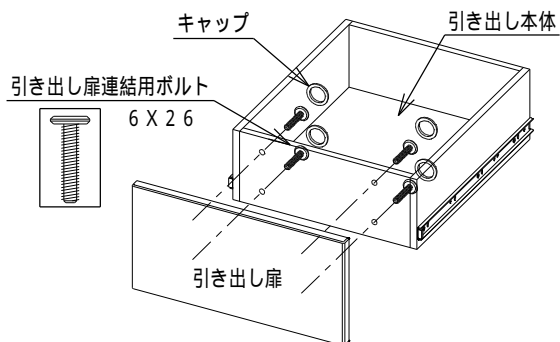

引き出し扉の上下、左右調整は± 2 mmずつ可能です。

引き出しの外し方

引き出しを全開し、黒いクリップを下げて(または上げて)、引き出しを引き抜きます。

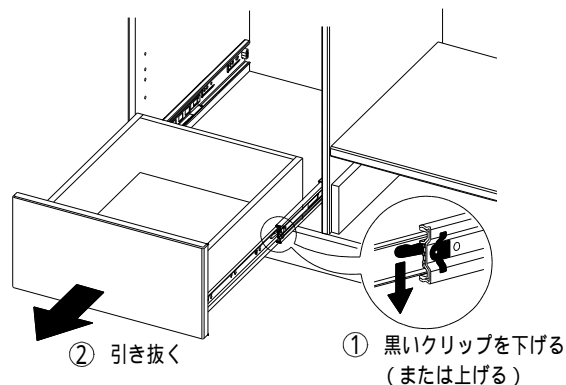

引き出し扉の前後調整

プッシュラッチを前後に移動させて、引き出し扉の前後調整をしてください。調整後、プッシュラッチを本固定させてください。

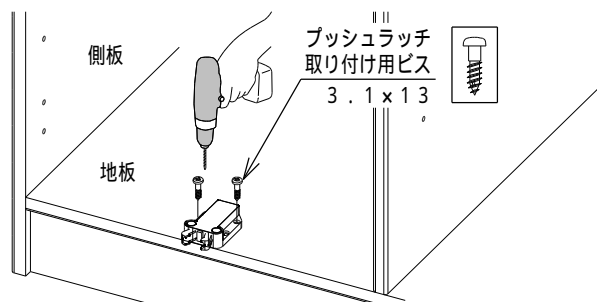

引き出し扉の前後調整は± 1.5 mmずつ可能です。

お願い

プッシュラッチは数回開閉し、正常に作動しているか他の開き扉や引き出しと扉面が均一になっているかを確認し、調整してから本固定してください。