

扉の調整方法

扉の段違いが生じたら下図の要領で調整してください。



禁止

調整ビス以外は緩めたり、締め直したりしないでください。
緩めたり、締め直したりすると、ビス保持力がなくなり、扉が落下してケガをする恐れがあります。

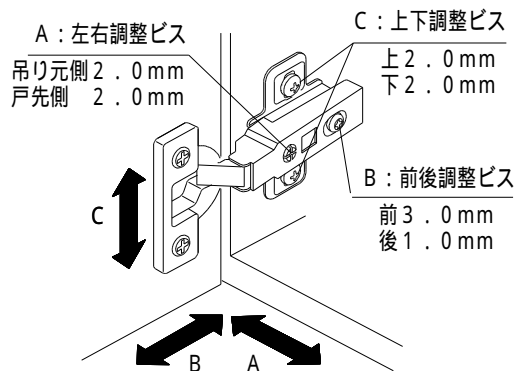

扉の左右調整

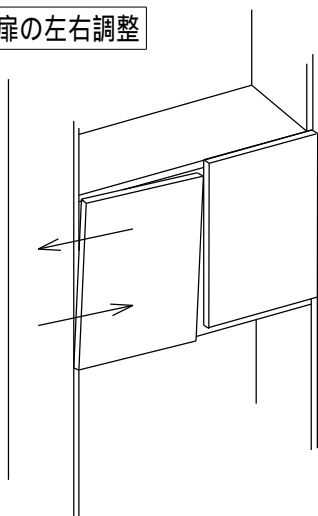

ビスAを回すことで、吊り元方向に2.0 mm、戸先方向に2.0 mm調整できます。

扉の前後調整

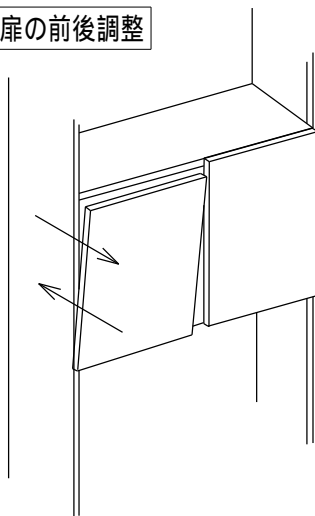

ビスBを緩めることで、前方向に3 mm、後方向に1 mm調整できます。
調整後はビスをしっかりと締め直してください。

扉の上下調整

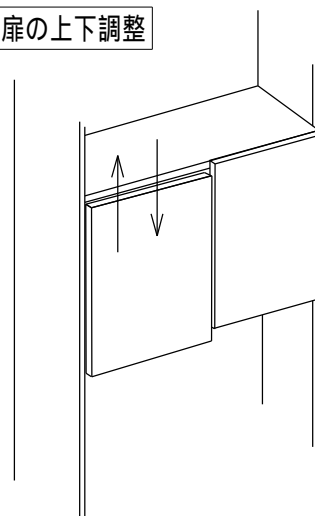

ビスCを緩めることで、上方向に2 mm、下方向に2 mm調整できます。
調整後はビスをしっかりと締め直してください。